

# Electrische Ketting Takels / Electric Chain Hoists

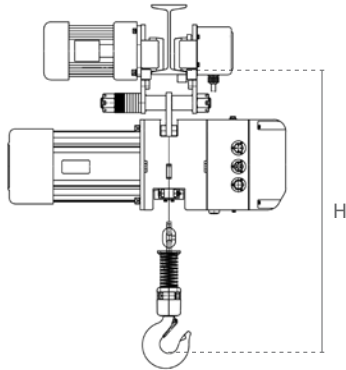

Electrische Kettingtakel DTS incl. elektr. loopkat/ Electric Chain Hoist DTS incl. electric trolley



## Eigenschappen

- » Electrische kettingtakel gemonteerd op een (electrische) loopkat met een lage bouwhoogte.
- » Gebalanceerde steunwielen maken het mogelijk om soepel over de balk te bewegen.
- » Afbreukbeveiligingsbeugels dienen als val-, breek- en stootbeveiliging. Bovendien uitgerust met kantelbeveiliging.
- » Permanent gesmeerde, kogel gelagerde wielen zorgen voor een soepele verplaatsing.
- » Geschikt voor de meeste I- en H-balken.

## Features

- » Electric chain hoist mounted on low headroom (electric) trolley.
- » Balance support wheels enable smooth travelling along the beam.
- » Safety bars serve as fall-, breaking- and impact protection. Additionally equipped with tilting protection.
- » Permanently lubricated, ball bearing mounted wheels allow for smooth traversing.
- » Suitable for most I- and H-beam profiles.

Specificaties / Specifications

Snelheid	Capaciteit	Rijsnelheid	Energie verbruik loopkat	Balkbreedte	Netto gewicht	Min. hoogte (H)
Speed	Capacity	Traversing speed	Power output trolley	Beam width	Net weight	Min. height (H)
	ton	m/min	kW	mm	kg	mm
1. Enkele snelheid	0.25	13.5	0.2	74-300	66	480
2. Dubbele snelheid	0.25	20/6.7	0.2/0.07	74-300	81	480
3. Enkele snelheid	0.5	13.5	0.2	74-300	69	480
4. Dubbele snelheid	0.5	20/6.7	0.2/0.07	74-300	84	480
5. Enkele snelheid	1	13.5	0.2	74-300	71	510
6. Dubbele snelheid (dubbel part)	1	20/6.7	0.2/0.07	74-300	90	510
7. Enkele snelheid (dubbel part)	2	13.5	0.4	74-300	87	695
8. Dubbele snelheid (enkel part)	2	20/6.7	0.4/0.13	74-300	104	695
9. Enkele snelheid (enkel part)	2	13.5	0.4	74-300	146	665
10. Dubbele snelheid	2	20/6.7	0.4/0.13	74-300	172	665
11. Enkele snelheid	3	13.5	0.4	88-300	146	665
12. Dubbele snelheid	3	18/6	0.4/0.13	88-300	172	665
13. Enkele snelheid	5	13.5	0.75	88-300	176	885
14. Dubbele snelheid	5	18/6	0.75/0.25	88-300	206	885
15. Enkele snelheid	7.5	11	0.75	150-220	231	1035
16. Dubbele snelheid	7.5	11*	0.75	150-220	256	1035
17. Enkele snelheid	10	11	0.75	150-220	341	1100
18. Dubbele snelheid	10	11*	0.75	150-220	385	1100
19. Enkele snelheid	15	11	2x0.75	150-220	400	1250
20. Dubbele snelheid	15	11*	2x0.75	150-220	473	1250

\* alleen de takel is dubbele snelheid / only the hoist is double speed

# Electrische Ketting Takels / Electric Chain Hoists



## Electrische Kettingtakel DTS incl. elektr. loopkat/ Electric Chain Hoist DTS incl. electric trolley

Specificaties / Specifications				
Artikel	Capaciteit	Balkbreedte	Netto gewicht	Min. hoogte (H)
Article	Capacity	Beam width	Net weight	Min. height (H)
	ton	mm	kg	mm
1. Enkele snelheid	0.25	74-300	64	480
2. Dubbele snelheid	0.25	74-300	72	480
3. Enkele snelheid	0.5	74-300	65	480
4. Dubbele snelheid	0.5	74-300	73	480
5. Enkele snelheid	1	74-300	67	510
6. Dubbele snelheid (dubbel part)	1	74-300	79	510
7. Enkele snelheid (dubbel part)	2	74-300	73	695
8. Dubbele snelheid (enkel part)	2	74-300	86	695
9. Enkele snelheid (enkel part)	2	88-300	136	665
10. Dubbele snelheid	2	88-300	158	665
11. Enkele snelheid	3	88-300	136	665
12. Dubbele snelheid	3	88-300	158	665
13. Enkele snelheid	5	88-300	152	885
14. Dubbele snelheid	5	88-300	174	885

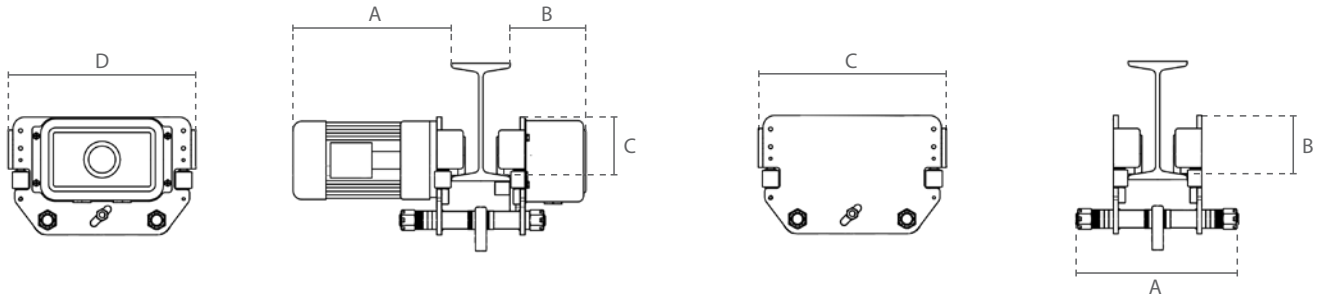
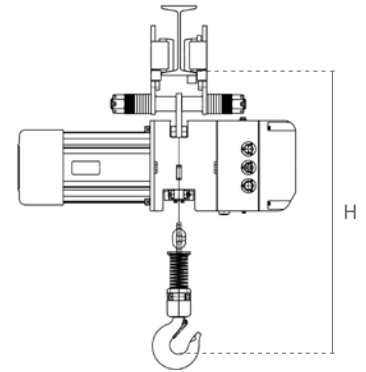

Specificaties / Specifications					Afmetingen / Dimensions			
Artikel	Capaciteit	Min. radius	Wiel diameter	Netto gewicht	A	B	C	D
Article code	Capacity	Min. radius	Wheel diameter	Net weight				
	ton	m	mm	kg				
Enkele snelheid	0.25	2.5	68	24	296	130	97	340
Dubbele snelheid	0.25	2.5	68	31	336	130	97	340
Enkele snelheid	0.5	2.5	68	26	296	130	97	340
Dubbele snelheid	0.5	2.5	68	33	336	130	97	340
Enkele snelheid	1	2.5	68	26	296	130	97	340
Dubbele snelheid	1	2.5	68	33	336	130	97	340
Enkele snelheid (dubbel part)	2	2.5	75	36	323	132	113	340
Dubbele snelheid (dubbel part)	2	2.5	75	40	338	132	113	340
Enkele snelheid (enkel part)	2	5	96	52	325	135	133	370
Dubbele snelheid (dubbel part)	2	5	96	56	340	135	133	370
Enkele snelheid	3	5	96	52	325	135	133	370
Dubbele snelheid	3	5	96	56	340	135	133	370
Enkele snelheid	5	5	110	68	360	135	140	410
Dubbele snelheid	5	5	110	76	410	135	140	410
Enkele snelheid	7.5	2	140	72	260	170	150	400
Enkele snelheid	10	3	175	122	260	170	175	500
Enkele snelheid	15	5	140	138	260	170	150	900

Specificaties / Specifications				Afmetingen / Dimensions		
Capaciteit	Min. radius	Wiel diameter	Netto gewicht	A	B	C
Capacity	Min. radius	Wheel diameter	Net weight			
ton	m	mm	kg			
0.25	2.5	68	22	424	75	270
0.5	2.5	68	22	424	75	270
1	2.5	68	22	424	75	270
2	2.5	75	22	424	75	270
2	5	96	42	466	110	330
3	5	96	42	466	110	330
5	5	110	44	466	110	334

# Electrische Ketting Takels / Electric Chain Hoists



Electrische Kettingtakel DTS incl. elektr. loopkat/ Electric Chain Hoist DTS incl. electric trolley

SIEMENS besturingssysteem /  
SIEMENS relais



Hoogste en laagste micro-eindschakelaar /  
Upper and lower limit micro switch



Eenvoudige plug&play-aansluitingen /  
Easy plug&play connections

Hoogwaardige, duurzame ketting eindstop /  
High quality, durable chain end buffer

